

Позиция	Обозначение	Наименование	Кол.	Раздел
1	Р1М.04.01.01	Стойка левая	1	Деталь
2	Р1М.04.01.02	Стойка центральная	1	Деталь
3	Р1М.04.01.03	Полка стационарная	4	Деталь
4	Эксцентр. стяжка в сборе	Эксцентр. стяжка в сборе	16	Стандартное изделие
5	шкант 8x30	Шкант 8*30	16	Стандартное изделие

1. Детали поз.1,2,3 соединить между собой при помощи эксцентриковой стяжки (поз.4) и шканта (поз.5)

Инв. № подл.	Подп. и дата	Взам. инв. №	Инв. № дубл.	Подп. и дата

Изм	Лист	№ докум.	Подп.	Дата

28.10.2024 Р1М.04.01.00

00'00'00'00

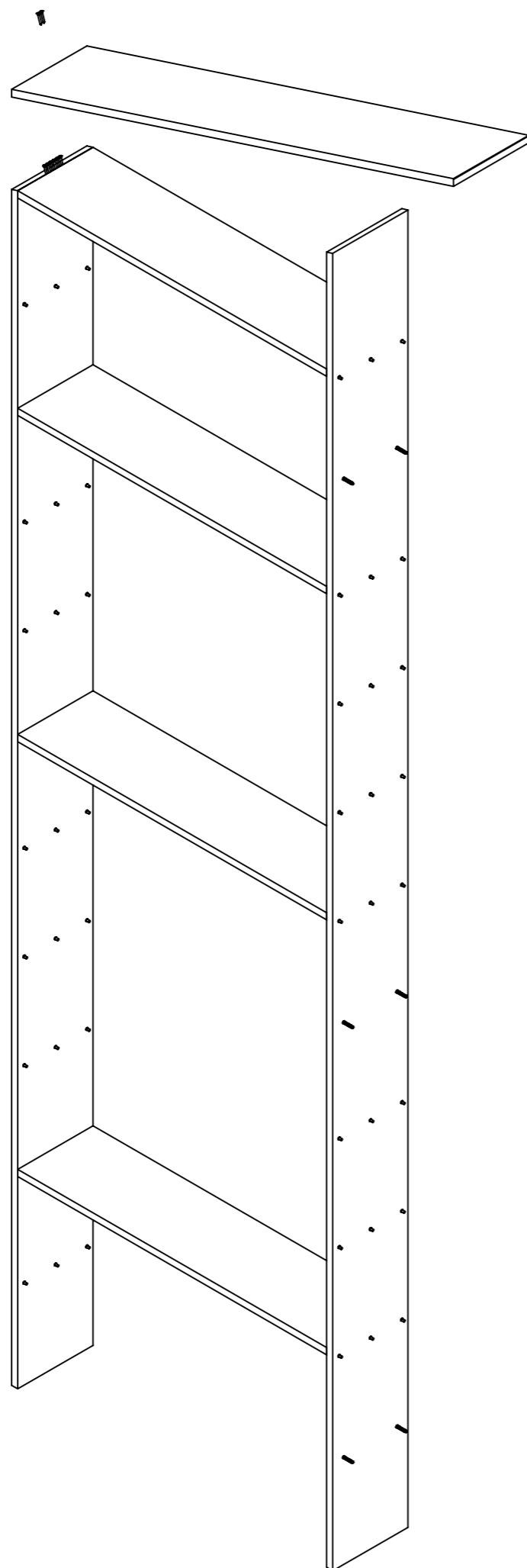

Позиция	Обозначение	Наименование	К-ВО	Раздел
1	PIM.04.01.00	Боковая секция	1	Сборочный узел
2	PIM.04.00.02	Верхняя деталь	1	Деталь
3	саморез POZI под крест	Саморез POZI под крест М4 x 30	4	Стандартное изделие

Инв. № подл.	Подп. и дата	Взам. инв. №	Инв. № дубл.	Подп. и дата

1. В верхней детали (поз.2) при монтаже изготовить отверстия под саморезы диаметром 4мм. и зенковкой 7-8мм.
2. Соединить верхнюю деталь (поз.2) с боковой секцией (поз.1) при помощи саморезов (поз.3)

Изм	Лист	№ докум.	Подп.	Дата	PIM.04.00.00	Лист
				28.10.2024		2

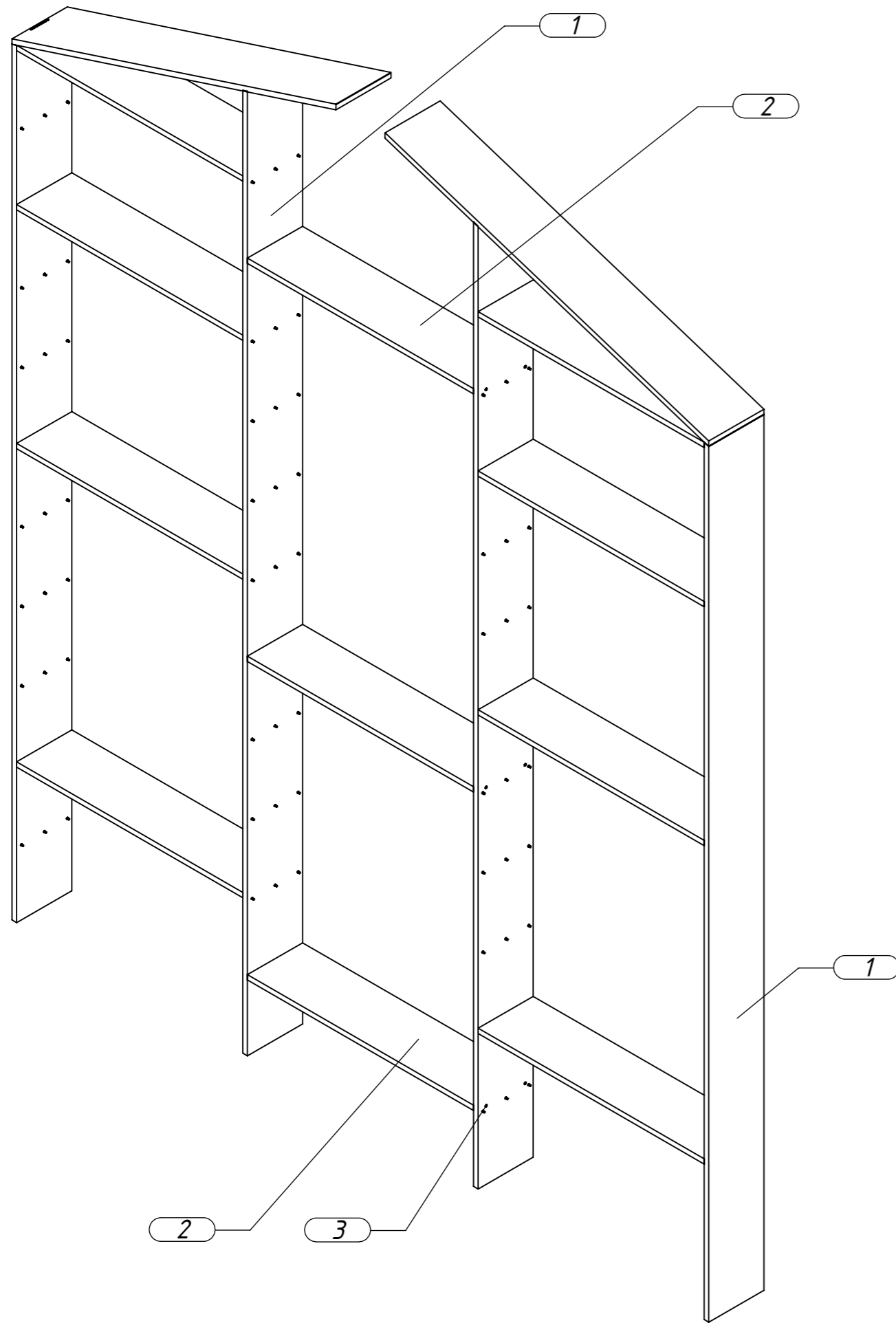

Позиция	Обозначение	Наименование	Кол.	Раздел
1	PIM.04.01.00	Боковая секция	2	Сборочный узел
2	PIM.04.00.03	Полка стационарная	3	Деталь
3	Винт-конфирмат М7х50	Конфирмат 7*50	12	Стандартное изделие
4	Уголок 50х50х4	Уголок 50х50х4	4	Стандартное изделие
5	саморез POZI под крест	Саморез POZI под крест М4 х 30	24	Стандартное изделие

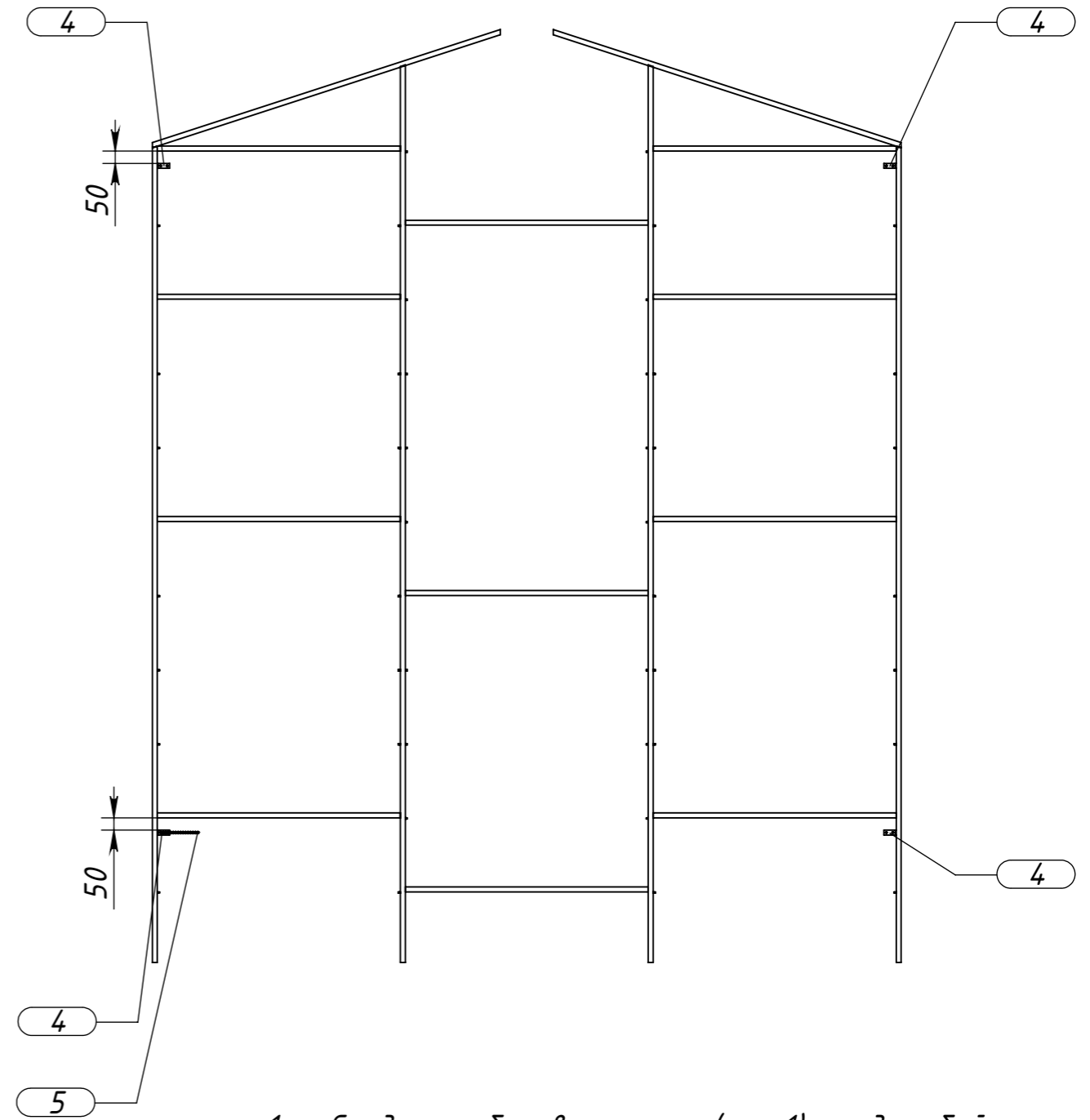

1. Соединить боковые секции (поз. 1) между собой при помощи стационарных полок (поз.2) и конфирматов (поз.3)
2. Установить уголки (поз.4) при помощи саморезов (поз.5)

Инд. № подл.	Взам. инд. №	Инд. № дубл.	Подп. и дата

РМ.04.00.00

Позиция	Обозначение	Наименование	Кол.	Раздел
1	РМ.04.01.00	Боковая секция	2	Сборочный узел
2	РМ.04.00.01	Полка съёмная	22	Деталь
3	Полкодержатель для деревянных полок (бочёнок)	Полкодержатель для деревянных полок	132	Стандартное изделие

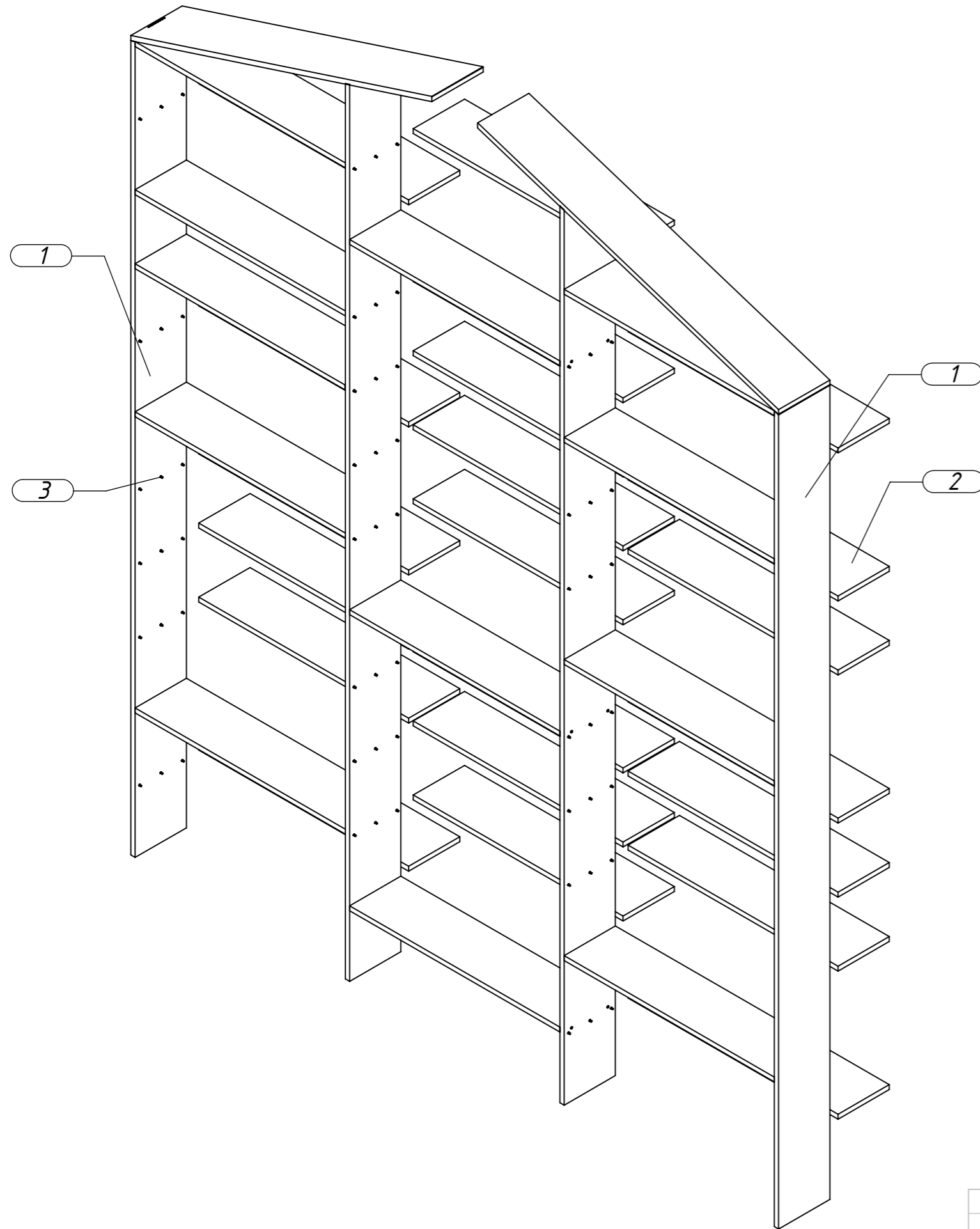

1. Установить полкодержатели (поз.3) на боковые секции (поз.1)
2. Установить полки съёмные (поз.2) на полкодержатели (поз.3)

Инд. № подл.	Подп. и дата	Взам. инв. №	Инд. № дубл.	Подп. и дата

Изм	Лист	№ докум.	Подп.	Дата	28.10.2024	РМ.04.00.00	Лист
							4